

🔧 ビジネスチェアIT 組立説明書

この度は弊社商品をお買い求めいただきありがとうございます。組立てる前にこの説明書を必ずお読みになり、組立てを行ってください。組立て後は組立説明書は大切に保管してください。

組立て完成図



組立用部品一覧

組立て前に、組立部品がすべてあるかどうかご確認ください。(全7種類)

※必ず2人以上で組み立てを行ってください。

① 本体

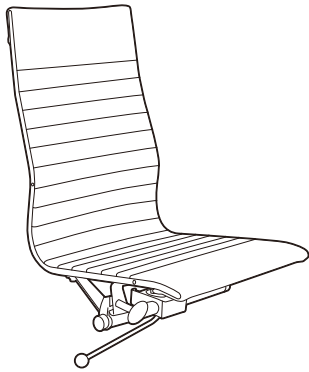

② レッグフレーム

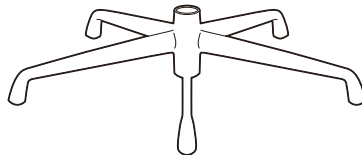

③ キャスター (5個)

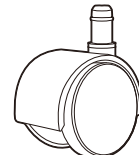

④ ガスシリンダー



⑤ 肘 (1セット)

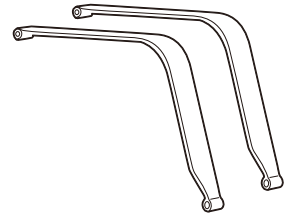

⑥ ボルトM6×30mm (4本)



⑦ 六角レンチ



○ お客様にご用意いただくもの
・ 手袋

組立て

手順1

②レッグフレームに③キャスターを差し込みます。
計5カ所に取付けます。

※安全のため、手袋を着用してから作業を進めてください。

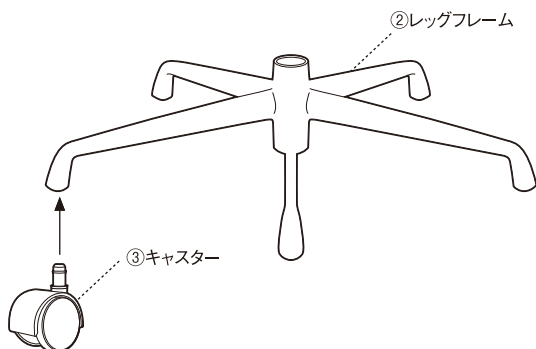

※③キャスターは必ず奥まで押し込んでください。
差し込みが不十分だと、使用中に③キャスター
が外れたり、転倒の恐れがあります。

手順2

④ガスシリンダーを②レッグフレームの中央の穴に合わせて差し
込んでください。

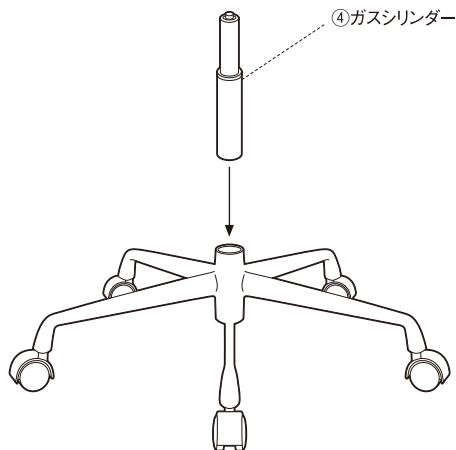

※④ガスシリンダーは垂直に取付を行ってください。
後で抜けることの無い様しっかり押し込みます。

手順3

①本体を、手順2で組み立てた脚の④ガスシリンダー先端に挿し込み、座の上から押さえつけてしっかりとめ込みます。
組み立てたチェアの左右に⑤肘を⑥ボルトM6×30mmを使用し⑦六角レンチで計4箇所取り付けて完成です。

※ボルトは4箇所仮止めた後本締めしてください。

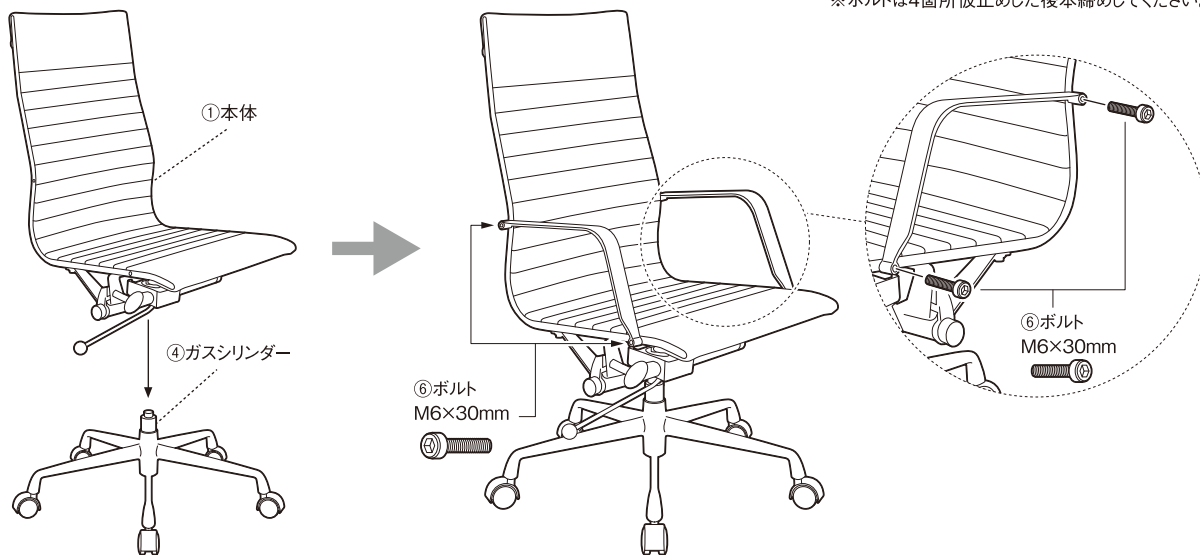

注意事項

- ・この商品は一人用です。二人以上で座らないでください。破損や思わぬケガの原因となります。
- ・椅子に立ってのご使用は、危険ですのでおやめください。
- ・座面の先端や逆向きに座ったり、座面以外のところに座ることはおやめください。
- ・半年に一度、ボルトが緩んでいないか点検してください。ボルトが緩んだ状態での使用はおやめください。
- ・組立説明書にもとづいて、組立て・設置を行ってください。
- ・周りに何も無いことを確認してから、組立て作業を行ってください。